

NewNight® CurveLight Umrüstsatz

Informationen

Die NewNight® CurveLight Einbausatz Serie zur universellen Umrüstung/Modernisierung von konventionell betriebenen Bestandsbeleuchtungsanlagen auf moderne LED-Lichttechnik, in Kombination mit Schalt- und Steuerungstechnik. Optimiert für die Beleuchtung von Altstadt Leuchten, Hängeleuchten, Glocken- und Schirmleuchten sowie Mastaufsatz- und Mastansatz-leuchten mit einer empfohlenen Lichtpunkthöhe bis zu 6m. Der drehbare CurveLight Einbausatz findet seine Anwendungsbereiche vorzugsweise in der Quartiersbeleuchtung aber auch in Anlieger-,/Neben- und verkehrsberuhigten Straßen, historischen Stadtkernen, Fußgängerzonen sowie Park- und Grünanlagen.

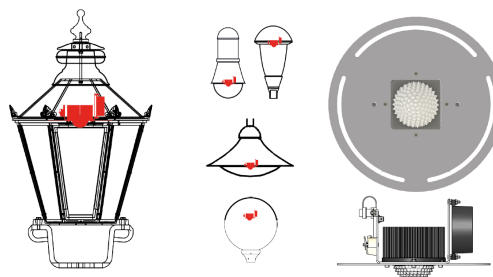

Auf Anfrage:

Überspannungsschutz bis 40kV





Technische Informationen

• Sonderfarben | Sonderlackierungen

Befestigung:	Sechseck, Viereck, Rund
Betriebsgeräte:	IP66 ENEC
Breite:	200 mm
empfohlene Masthöhe:	bis zu 6m
Farbe:	undefined
Farbtemperaturen:	3000K, 4000K, 5000K, 2700K, 3500K
Höhe:	86 mm
Leistung :	max. 30W je nach Schaltfunktion
Lichtstrom:	2030-3331lm (je nach Variante)
Montage:	Der NewNight® CurveLight Einbausatz wird mittels einer leuchtenspezifischen Montageplatte auf vormontierten Einpressbolzen (120° Teilung) in die umzurüstende Leuchte montiert. Diese Montageplatte wird der Leuchtengeometrie und/oder der zu erzielenden Einbausituation angepasst.
Optische Linse :	CurveLight
Schaltfunktionen:	Eco (on/off) Basic Light Light50 DALI
Schutzgrad Schutzklasse:	IP 68 SKI (SKII auf Anfrage)
Strom:	450mA, 700mA
Technische Informationen :	<ul style="list-style-type: none">•Anschlussfertiger und montagefreundlicher LED Einbausatz• Höchste Effizienz aller Systemkomponenten• UV-resistente Hochleistungslinse aus optischem Silikon• Vibrationsunempfindlich
Überspannungsschutz :	bis zu 4kV
Zulässige Betriebsspannung:	100-240VAC, 50/60Hz
Zulässige Umgebungstemperatur:	- 30°C bis 60°C

Die Firma BRAUN Lighting Solutions e.K. ist ein Teil der Exportinitiative 'Energie Effizienz - made in Germany' - initiiert vom Bundesministerium für Wirtschaft und Technologie. Aufgrund der komplexen Kombinationsmöglichkeiten unterschiedlicher Netzteile und LED-Modulen stellen die angegebenen typischen Werte der technischen LED-Parameter sowie der Leistungsparameter nur rein statistische Größen dar, die nicht notwendigerweise den tatsächlichen technischen Parametern jedes einzelnen Produkts, das vom typischen Wert abweichen kann, entsprechen. Die in diesem Dokument enthaltenen Informationen sowie Abbildungen sind nicht Bestandteil eines Angebots oder Vertrags. Die Produktparameter können sich aufgrund technischer Innovationen verändern und werden ohne gesonderte Benachrichtigung vorgenommen. Fertigung nach DIN EN-, VDE-Vorschriften.

BRAUN Lighting Solutions
Nunsdorfer Ring 2-10
12277 Berlin
Germany

 www.braun.lighting
 info@braun-lighting.com
 +49 (0)30 7 007 763-100
 +49 (0)30 7 007 763-101



NewNight® CurveLight Umrüstsatz

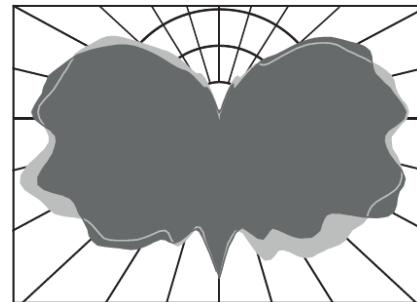
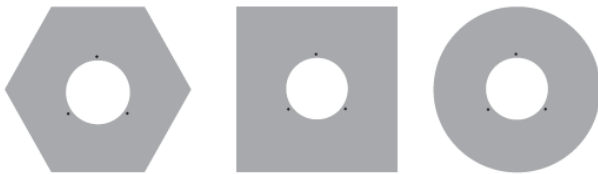
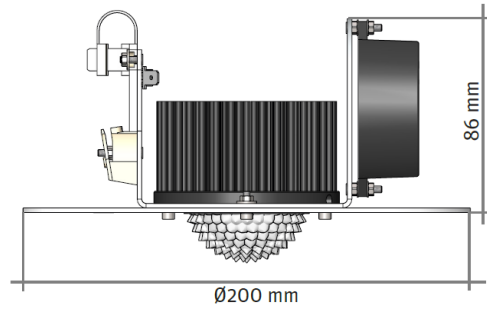

Leuchtenspezifische Montageplatten aus Aluminium

Die Firma BRAUN Lighting Solutions e.K. ist ein Teil der Exportinitiative 'Energie Effizienz - made in Germany' - initiiert vom Bundesministerium für Wirtschaft und Technologie. Aufgrund der komplexen Kombinationsmöglichkeiten unterschiedlicher Netzteile und LED-Modulen stellen die angegebenen typischen Werte der technischen LED-Parameter sowie der Leistungsparameter nur rein statistische Größen dar, die nicht notwendigerweise den tatsächlichen technischen Parametern jedes einzelnen Produkts, das vom typischen Wert abweichen kann, entsprechen. Die in diesem Dokument enthaltenen Informationen sowie Abbildungen sind nicht Bestandteil eines Angebots oder Vertrags. Die Produktparameter können sich aufgrund technischer Innovationen verändern und werden ohne gesonderte Benachrichtigung vorgenommen. Fertigung nach DIN EN-, VDE-Vorschriften.

BRAUN Lighting Solutions
Nunsdorfer Ring 2-10
12277 Berlin
Germany

 www.braun.lighting
 info@braun-lighting.com
 +49 (0)30 7 007 763-100
 +49 (0)30 7 007 763-101



NewNight® CurveLight Umrüstsatz

» Variante ON/OFF 450mA:

- Leistung: 19 Watt
 - Lichtstrom: 2030lm
 - Manuell über 10stufigen Codierschalter: Nein
 - 0-10V | 1-10V Schnittstelle | Dim-to-Off: Ja
 - Dali Schnittstelle: Nein
 - Halbnachtschaltung über Steuerspannung 230Vac: Nein
 - einstellbare Leistungen in Watt: Nein
 - ThermoProtect System: Ja
 - Leistungsreduzierung zur Absenkung des Lichtstroms um 50%: Nein
 - Dimmung erfolgt manuell über 10stufigen Codierschalter: Nein
-

» Variante Basic 450mA:

- Leistung: 3 - 19 Watt
 - Manuell über 10stufigen Codierschalter: Ja
 - 0-10V | 1-10V Schnittstelle | Dim-to-Off: Nein
 - Dali Schnittstelle: Nein
 - Halbnachtschaltung über Steuerspannung 230Vac: Nein
 - einstellbare Leistungen in Watt: Ja
 - ThermoProtect System: Ja
 - Leistungsreduzierung zur Absenkung des Lichtstroms um 50%: Nein
 - Dimmung erfolgt manuell über 10stufigen Codierschalter: Nein
 - Lichtstrom: 2146lm
-

» Variante Light 450mA:



- Leistung: 3 - 19 Watt
 - Lichtstrom: 2146lm
 - Manuell über 10stufigen Codierschalter: Ja
 - 0-10V | 1-10V Schnittstelle | Dim-to-Off: Nein
 - Dali Schnittstelle: Nein
 - Halbnachtschaltung über Steuerspannung 230Vac: Ja
 - einstellbare Leistungen in Watt: Ja
 - ThermoProtect System: Ja
 - Leistungsreduzierung zur Absenkung des Lichtstroms um 50%: Nein
 - Dimmung erfolgt manuell über 10stufigen Codierschalter: Ja
-

» Variante Light50 450mA:

- Manuell über 10stufigen Codierschalter: Nein
 - 0-10V | 1-10V Schnittstelle | Dim-to-Off: Nein
 - Dali Schnittstelle: Nein
 - Halbnachtschaltung über Steuerspannung 230Vac: Ja
 - einstellbare Leistungen in Watt: Nein
 - ThermoProtect System: Ja
 - Leistungsreduzierung zur Absenkung des Lichtstroms um 50%: Ja
 - Dimmung erfolgt manuell über 10stufigen Codierschalter: Nein
-

Die Firma BRAUN Lighting Solutions e.K. ist ein Teil der Exportinitiative "Energie Effizienz - made in Germany" - initiiert vom Bundesministerium für Wirtschaft und Technologie. Aufgrund der komplexen Kombinationsmöglichkeiten unterschiedlicher Netzteile und LED-Modulen stellen die angegebenen typischen Werte der technischen LED-Parameter sowie der Leistungsparameter nur rein statistische Größen dar, die nicht notwendigerweise den tatsächlichen technischen Parametern jedes einzelnen Produkts, das vom typischen Wert abweichen kann, entsprechen. Die in diesem Dokument enthaltenen Informationen sowie Abbildungen sind nicht Bestandteil eines Angebots oder Vertrags. Die Produktparameter können sich aufgrund technischer Innovationen verändern und werden ohne gesonderte Benachrichtigung vorgenommen. Fertigung nach DIN EN-, VDE-Vorschriften.

BRAUN Lighting Solutions
Nunsdorfer Ring 2-10
12277 Berlin
Germany

 www.braun.lighting
 info@braun-lighting.com
 +49 (0)30 7 007 763-100
 +49 (0)30 7 007 763-101



NewNight® CurveLight Umrüstsatz

» Variante DALI 450mA:

- Leistung: 3 - 19 Watt
 - Lichtstrom: 2279lm
 - Manuell über 10stufigen Codierschalter: Nein
 - 0-10V | 1-10V Schnittstelle | Dim-to-Off: Nein
 - Dali Schnittstelle: Ja
 - Halbnachtschaltung über Steuerspannung 230Vac: Ja
 - einstellbare Leistungen in Watt: Ja
 - ThermoProtect System: Ja
 - Leistungsreduzierung zur Absenkung des Lichtstroms um 50%: Nein
 - Dimmung erfolgt manuell über 10stufigen Codierschalter: Nein
-

» Variante ON/OFF 700mA:

- Leistung: 30 Watt
 - Lichtstrom: 2967lm
 - Manuell über 10stufigen Codierschalter: Nein
 - 0-10V | 1-10V Schnittstelle | Dim-to-Off: Ja
 - Dali Schnittstelle: Nein
 - Halbnachtschaltung über Steuerspannung 230Vac: Nein
 - einstellbare Leistungen in Watt: Nein
 - ThermoProtect System: Ja
 - Leistungsreduzierung zur Absenkung des Lichtstroms um 50%: Nein
 - Dimmung erfolgt manuell über 10stufigen Codierschalter: Nein
-

» Variante Basic 700mA:



- Leistung: 4,5 - 30 Watt
 - Lichtstrom: 3137lm
 - Manuell über 10stufigen Codierschalter: Ja
 - 0-10V | 1-10V Schnittstelle | Dim-to-Off: Nein
 - Dali Schnittstelle: Nein
 - Halbnachtschaltung über Steuerspannung 230Vac: Nein
 - einstellbare Leistungen in Watt: Ja
 - ThermoProtect System: Ja
 - Leistungsreduzierung zur Absenkung des Lichtstroms um 50%: Nein
 - Dimmung erfolgt manuell über 10stufigen Codierschalter: Nein
-

» Variante Light 700mA:

- Leistung: 4,5 - 30 Watt
 - Lichtstrom: 3209lm
 - Manuell über 10stufigen Codierschalter: Ja
 - 0-10V | 1-10V Schnittstelle | Dim-to-Off: Nein
 - Dali Schnittstelle: Nein
 - Halbnachtschaltung über Steuerspannung 230Vac: Ja
 - einstellbare Leistungen in Watt: Ja
 - ThermoProtect System: Ja
 - Leistungsreduzierung zur Absenkung des Lichtstroms um 50%: Nein
 - Dimmung erfolgt manuell über 10stufigen Codierschalter: Ja
-

Die Firma BRAUN Lighting Solutions e.K. ist ein Teil der Exportinitiative "Energie Effizienz - made in Germany" - initiiert vom Bundesministerium für Wirtschaft und Technologie. Aufgrund der komplexen Kombinationsmöglichkeiten unterschiedlicher Netzteile und LED-Modulen stellen die angegebenen typischen Werte der technischen LED-Parameter sowie der Leistungsparameter nur rein statistische Größen dar, die nicht notwendigerweise den tatsächlichen technischen Parametern jedes einzelnen Produkts, das vom typischen Wert abweichen kann, entsprechen. Die in diesem Dokument enthaltenen Informationen sowie Abbildungen sind nicht Bestandteil eines Angebots oder Vertrags. Die Produktparameter können sich aufgrund technischer Innovationen verändern und werden ohne gesonderte Benachrichtigung vorgenommen. Fertigung nach DIN EN-, VDE-Vorschriften.

BRAUN Lighting Solutions
Nunsdorfer Ring 2-10
12277 Berlin
Germany

 www.braun.lighting
 info@braun-lighting.com
 +49 (0)30 7 007 763-100
 +49 (0)30 7 007 763-101



NewNight® CurveLight Umrüstsatz

» Variante Light50 700mA:





- Leistung: 15 - 30 Watt
 - Lichtstrom: 3272lm
 - Manuell über 10stufigen Codierschalter: Nein
 - 0-10V | 1-10V Schnittstelle | Dim-to-Off: Nein
 - Dali Schnittstelle: Nein
 - Halbnachtschaltung über Steuerspannung 230Vac: Ja
 - einstellbare Leistungen in Watt: Nein
 - ThermoProtect System: Ja
 - Leistungsreduzierung zur Absenkung des Lichtstroms um 50%: Ja
 - Dimmung erfolgt manuell über 10stufigen Codierschalter: Nein
-

» Variante DALI 700mA:

- Leistung: 4,5 - 30 Watt
 - Lichtstrom: 3331lm
 - Manuell über 10stufigen Codierschalter: Nein
 - 0-10V | 1-10V Schnittstelle | Dim-to-Off: Nein
 - Dali Schnittstelle: Ja
 - Halbnachtschaltung über Steuerspannung 230Vac: Ja
 - einstellbare Leistungen in Watt: Ja
 - ThermoProtect System: Ja
 - Leistungsreduzierung zur Absenkung des Lichtstroms um 50%: Nein
 - Dimmung erfolgt manuell über 10stufigen Codierschalter: Nein
-

Die Firma BRAUN Lighting Solutions e.K. ist ein Teil der Exportinitiative 'Energie Effizienz - made in Germany' - initiiert vom Bundesministerium für Wirtschaft und Technologie. Aufgrund der komplexen Kombinationsmöglichkeiten unterschiedlicher Netzteile und LED-Modulen stellen die angegebenen typischen Werte der technischen LED-Parameter sowie der Leistungsparameter nur rein statistische Größen dar, die nicht notwendigerweise den tatsächlichen technischen Parametern jedes einzelnen Produkts, das vom typischen Wert abweichen kann, entsprechen. Die in diesem Dokument enthaltenen Informationen sowie Abbildungen sind nicht Bestandteil eines Angebots oder Vertrags. Die Produktparameter können sich aufgrund technischer Innovationen verändern und werden ohne gesonderte Benachrichtigung vorgenommen. Fertigung nach DIN EN-, VDE-Vorschriften.

BRAUN Lighting Solutions
Nunsdorfer Ring 2-10
12277 Berlin
Germany

 www.braun.lighting
 info@braun-lighting.com
 +49 (0)30 7 007 763-100
 +49 (0)30 7 007 763-101

